

# Sitz-Liege-Wanne GK RELAX M (mit manueller Türe)

mit elektrischer Höhen/Neigungsverstellung über Folientastatur

rehagrip  
Produkte für barrierefreie Bäder  
www.rehagrip.at



Made in Austria

## Beschreibung

- Wannenkörper und Außenverkleidung aus glasfaserverstärktem Polyester mit hygienischer Gelcoat-Beschichtung
- Wannensitz mit ergonomisch geformtem Rückenteil, erhöhter Kopfstütze und Ablaufrinne an der Sitzmulde
- stabiler umlaufender Anfahrtschutzgummi
- Türe für einfachen Einstieg, manuell zu heben und zu schließen
- Doppellippendichtung für seitliche Türe mit hohem Anpressdruck über die Türverriegelung
- freistehend, ohne Wand- oder Bodenbefestigung
- vier justierbare Füße
- unterfahrbar für mobile Liftersysteme
- Wannenfüllung über Folientastatur gesteuert
- Temperatureinstellung, über Thermostat mit digitaler Temperaturanzeige
- Verbrühschutzsystem, durch Temperaturschutzbegrenzer
- Patientenbrause, bedienbar über Folientastatur mit Brauseschlauch und Brause mit Selbstschlussventil
- Ab- und Überlaufgarnitur mit Handrad bedienbar
- elektrischer Spindelhubantrieb für Heben- und Senken über Handbedienung
- elektrischer Spindeltrieb für Neigungsverstellung
- Akku für den eventuellen Notbetrieb bei Stromausfall
- genormte Magnetventile, Standardfittings und Armaturen
- Anschlusschläuche Kaltwasser und Warmwasser
- Ablaufschlauch DN 50



## Technische Daten

### Versorgung:

- Warm- und Kaltwasser, Nippel R 1/2"
- Ablauf- Steckmuffe DN 50
- Elektroanschluss 230 V / 50 Hz, über FI- Schutzschalter und Potentialausgleich

### Abmessungen:

- Höhe ..... 1300 mm – 1450 mm,
- Breite ..... 780 mm
- Länge ..... 1830 / 2050 mm
- Einstiegshöhe ..... 475 mm

### Gewicht:

- ca. 150 kg

### Wasserverbrauch für ein Bad:

- ca. 180 Liter (Vorfüllung Fußbereich: ca. 90 Liter)

### Prüfungen:

- ÖVGW, CE-Zeichen

**Fabrikat:** Krämer

**Type:** GK RELAX M

**Art.Nr.:** 6.200.01



rehagrip  
Produkte für barrierefreie Bäder  
www.rehagrip.at

Christian Stögerer e.U. ©  
Gaudenzdorfer Gürtel 73a, 1120 Wien  
T +43 1 810 57 40, F +43 1 810 57 40-28, E office@rehagrip.at



## Zusatzausstattung für GK RELAX

### Desinfektionseinrichtung

- Desinfektionsbrause, bedienbar über die Folientastatur, mit rot codiertem Brauseschlauch und Selbstschlussventil
- Die Desinfektionsanlage ist für handelsübliche 5-Liter-Behälter eingerichtet.
- Zuspeisung des Desinfektionsmittels durch Injektor und durchflussregelbares Flowmeter
- Desinfektionsanlage bei gefüllter Wanne aus Sicherheitsgründen gesperrt
- konventionelle Desinfektion oder Zwangsdesinfektion programmierbar

**Fabrikat:** Krämer | **Type:** GK RELAX D | **Art.Nr.:** 6.200.10

### Shampoo- und Badeölspender

- in der Wanne eingebauter Badezusatz- und Shampoospender
- Dosierpumpen über Folientastatur ansteuerbar

**Fabrikat:** Krämer | **Type:** GK RELAX SHA | **Art.Nr.:** 6.200.20

### Hydromassage 2 Düsen

- patentiertes 2-Düsen-System, ohne Rohr- und Schlauchleitungen installiert, selbstentleerend und desinfizierbar, mit zwei Massagedüsen am Fußende des Wannenkörpers ergonomisch integriert
- Strahlrichtung und Intensität der Massagedüsen einstellbar
- Steuerung über die Folientastatur
- Fördermenge bis 1,5 l/s bei einer Druckregelung von 0–3 bar
- automatische Restentleerung der Hydromassage-Düsen nach der Desinfektion

**Fabrikat:** Krämer | **Type:** GK RELAX H2 | **Art.Nr.:** 6.200.30

### Haltegriff

- ein Griff gegenüber der Türe für zusätzlichen Halt

**Fabrikat:** Krämer | **Type:** GK RELAX HA | **Art.Nr.:** 6.200.40

### Beinauflage einsteckbar

- am Wannenrand einsteckbare Auflage zum Hochlagern der Beine

**Fabrikat:** Krämer | **Type:** GK RELAX BA | **Art.Nr.:** 6.200.70

### Systemtrenner 12/12

- Systemtrenner für die Sanitärverrohrung

**Fabrikat:** Krämer | **Type:** GK RELAX SY | **Art.Nr.:** 6.200.93



## Zusatzausstattung für GK RELAX

### Sound & Vision 3 Strahler

(nur bei Wannen ohne Shampoo- und Badeölspender)

#### • Sound

2 im Wannenkörper rechts und links einlamierte Tonausgänge; Übertragung der Klangwellen an das Wasser mittels der Wanne als Klangkörper

- individuelle Musikauswahl über eingebauten MP3 Player mit USB Anschluss
- Lautstärkeregelung und Titelanwahl über die Folientastatur

#### • Vision

3 im Wannenkörper integrierte LED Strahler durchfluten das Badewasser in fünf voreingestellten Farben oder leuchten in einem sanften Farbwechsel.

- Bedienung Ein/Aus/Farbwechsel über die Folientastatur

**Fabrikat:** Krämer | **Type:** GK HERA SV | **Art.Nr.:** 1.500.60

### Anschlusskupplung mit Massageschlauch

(nur in Verbindung mit Hydromassage)

- für Druckstrahlmassage inklusive Massageschlauch und Massagedüse

**Fabrikat:** Krämer | **Type:** GK RELAX AK | **Art.Nr.:** 1.500.70

### Unterwasserbeleuchtung mit Farbwechsler

- eingebaut am Fußende der Wanne
- Bedienung über Folientastatur
- Unterwasserbeleuchtung erst möglich wenn der Füllstand erreicht ist
- automatisches Abschalten der Unterwasserbeleuchtung bei zu geringem Wasserstand

**Fabrikat:** Krämer | **Type:** GK RELAX UB | **Art.Nr.:** 1.561.01

### Drehknopf spezial 42 °C

(nur bei 1/2“)

- Temperatureinstellung mit mehr Sicherheit; ohne Spezialwerkzeug nicht über 42 °C drehbar (Wert einstellbar)

**Fabrikat:** Krämer | **Type:** GK RELAX DS42 | **Art.Nr.:** 4.201.03

### Aufpreis Thermostat 3/4“

- Thermostat-Mischer in 3/4“-Ausführung statt 1/2“

**Fabrikat:** Krämer | **Type:** GK RELAX T3/4 | **Art.Nr.:** 6.216.00

## Technische Übersicht

### Ansicht Seite

Wandanschluss

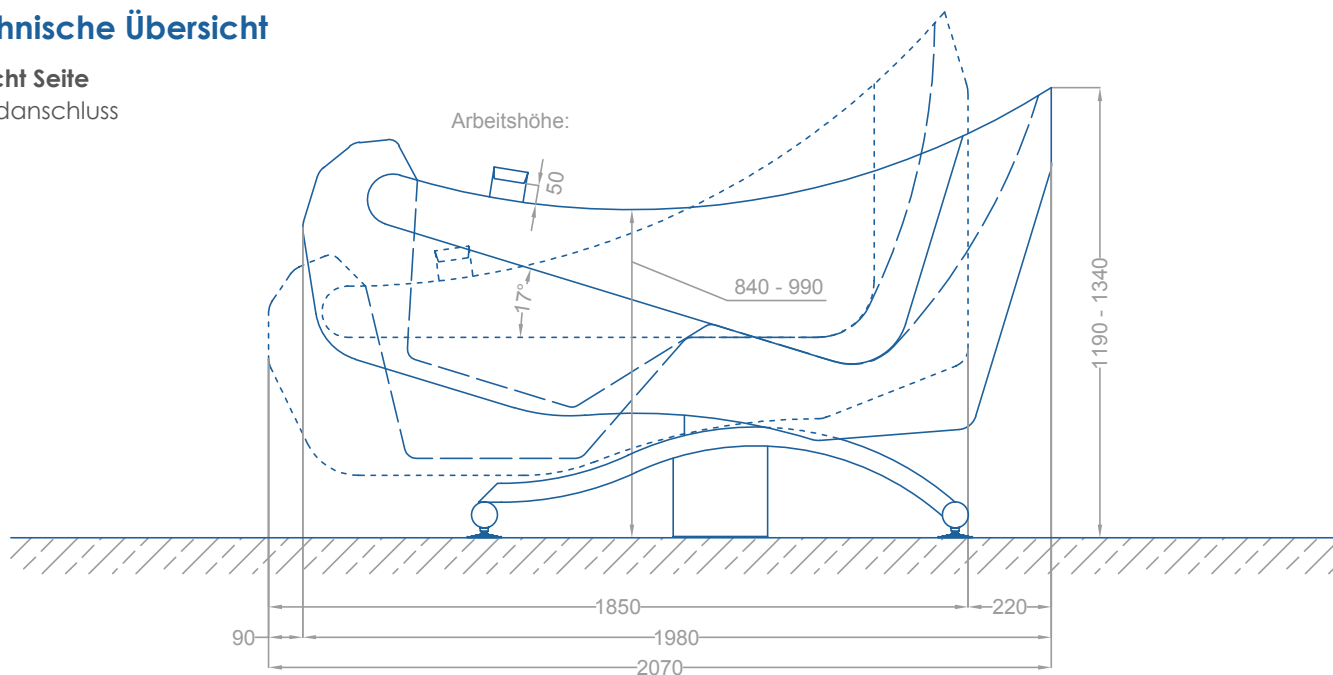

## Bauseitige Anforderungen für Sitzbadewanne GK Hera

**KW:** Kaltwasseranschluss, empfohlen 2–5 bar, Absperrventil, Anschlussstück R ½" mit Aussengewinde, senkrechter Abgang, Schmutzfänger

**WW:** Warmwasseranschluss, empfohlen 2–5 bar, Absperrventil, Anschlussstück R ½" mit Aussengewinde, senkrechter Abgang, Schmutzfänger

**AW:** Steckmuffe DN 50

**E:** Elektroanschluss 230 V – 50 Hz, spritzwassergeschützte Festanschlussdose 3x 1,5 mm<sup>2</sup>, nach DIN VDE 0100-710, Absicherung 10 A FI-Schutzschalter mit Nenn-Fehlerstrom max 30 mA, Potenzialausgleich

**Die Vorschriften des örtl. EVUs sind einzuhalten!**

## Im Lieferumfang enthalten

2 Stk. Nutzwasser-Anschlusschlauch ½" – 1,5 m

1 Stk. Abflussschlauch DN 50 – 1,3 m

1 Stk. Elektro-Anschlusskabel – 1,5 m

Aktueller Stand: Mai 2012  
Maßstab 1:20, Maße in mm

# Sitz-Liege-Wanne GK RELAX M (mit manueller Türe) rehabgrip

mit elektrischer Höhen/Neigungsverstellung über Folientastatur

Produkte für barrierefreie Bäder  
www.rehabgrip.at



Made in Austria

## Ansicht Seite

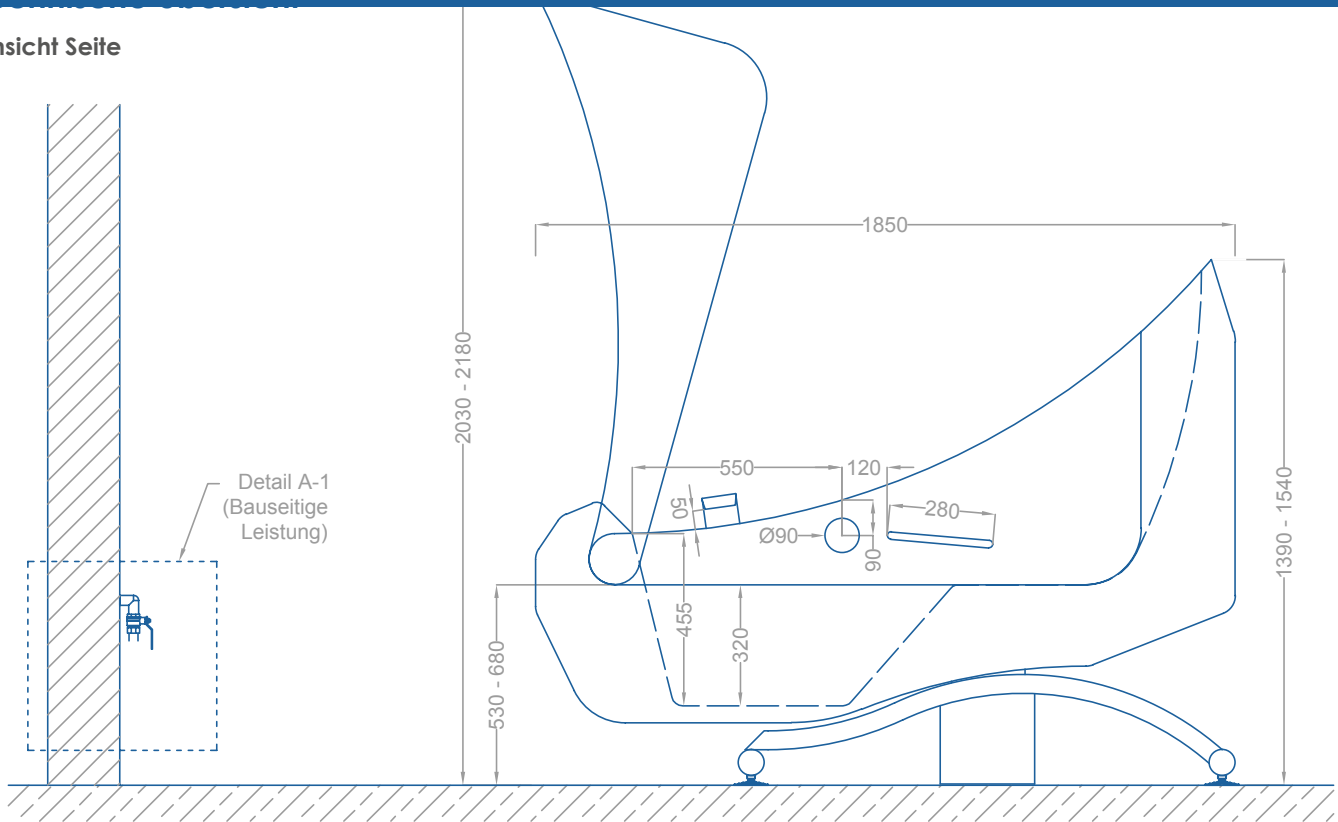

Detail A-1  
(Bauseitige Leistung)

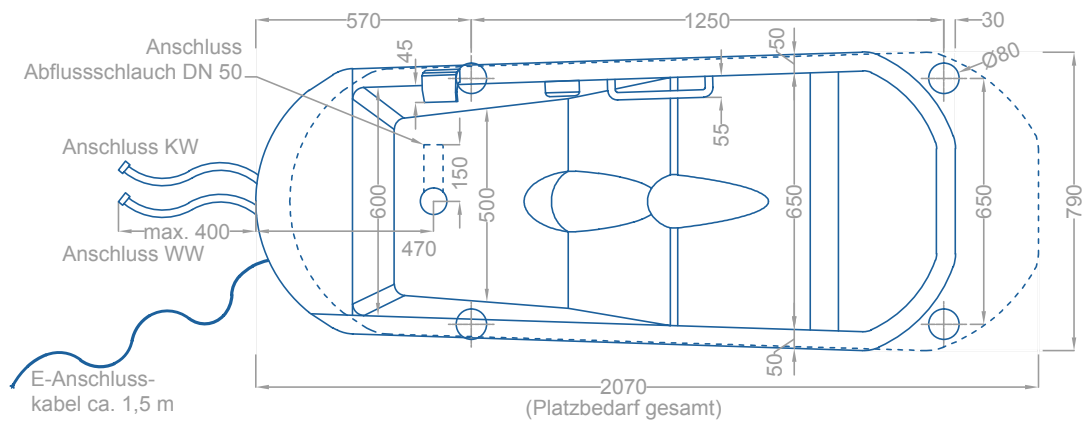

## Detail A-1

### Skizze

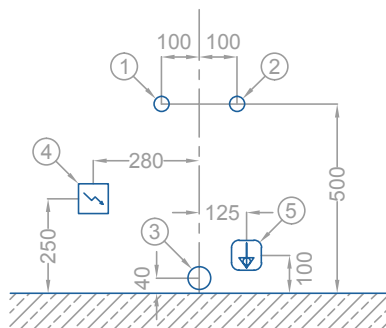

## Technische Daten

- Gesamtlänge ..... 2070 mm
- Gesamtgewicht (ohne Wasser) ..... 150 kg
- Maximal erlaubtes Personengewicht ..... 200 kg
- Maximale Füllmenge (ohne Person) ..... 200 l
- Hubleistung ..... 200 kg
- Mindest-Raumhöhe ..... 2500 mm

## Bodenbelastung

- Pro Stellfuß ..... 125 kg

1 Anschluss Warmwasser 1/2"  
2 Anschluss Kaltwasser 1/2"

3 Steckmuffe DN 50  
4 E-Anschluss 230 V / 50 Hz

5 Potenzialausgleich

Aktueller Stand: Mai 2012  
Maßstab 1:20, Maße in mm



rehabgrip  
Produkte für barrierefreie Bäder  
www.rehabgrip.at

Christian Stögerer e.U. ©  
Gaudenzdorfer Gürtel 73a, 1120 Wien  
T +43 1 810 57 40, F +43 1 810 57 40-28, E office@rehabgrip.at